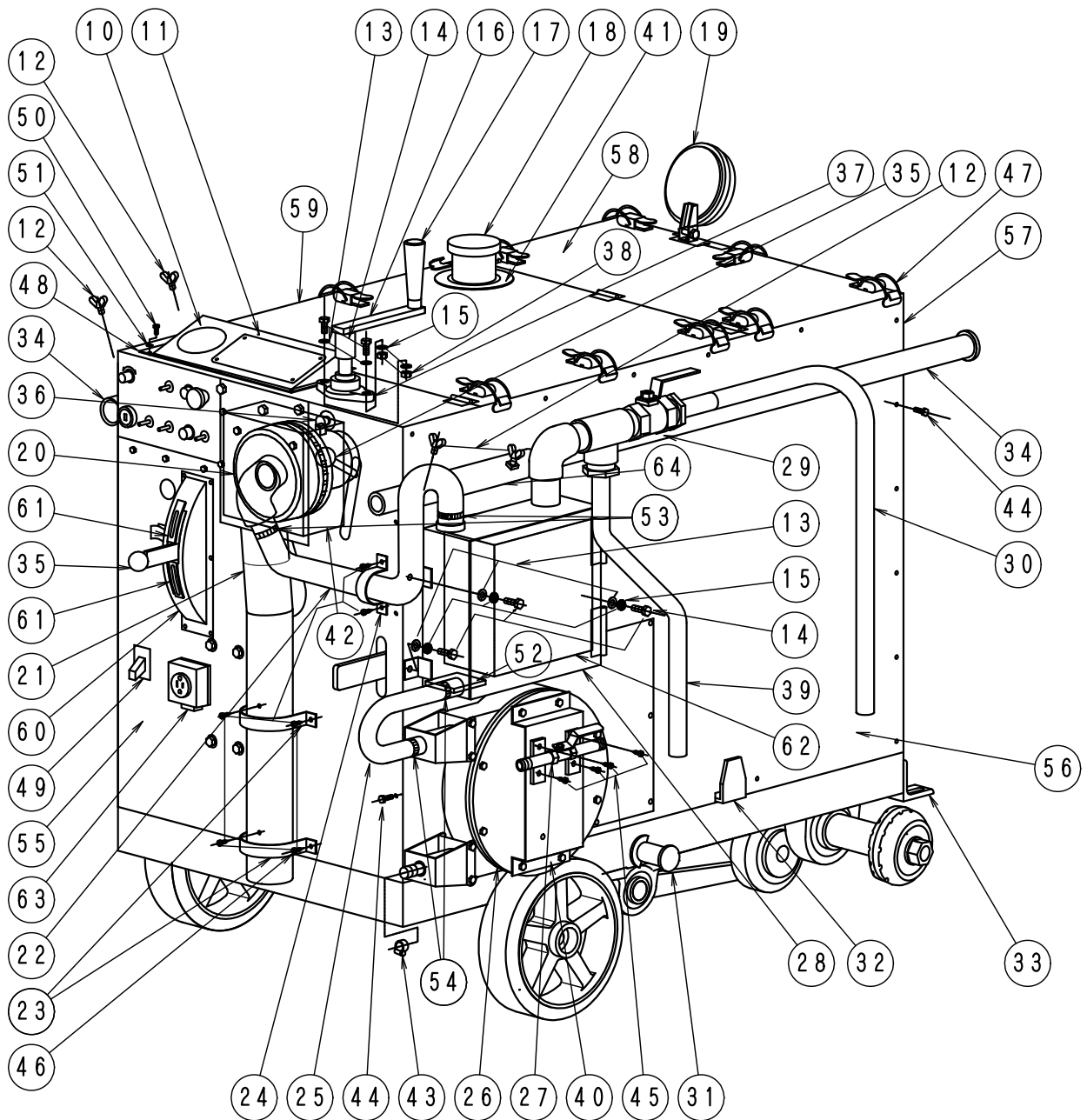
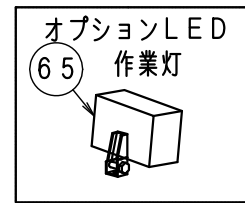
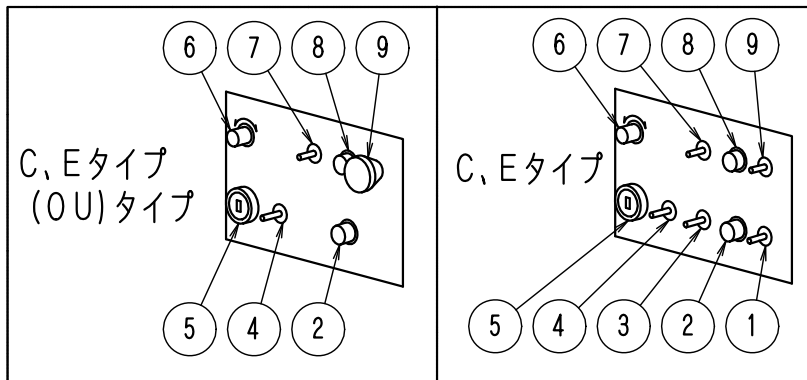

FIG-6 装備系

LN-25~80C、E(O、U)



F I G - 6 装 備 系 1

LN-25.80CE(O.U)613

No.	部品No.	部 品 名 称	使用数	適 用	御社価格	標準小売価格
1	1-0755	スイッチ:S3B	1個	C. Eタイプノミ(オフションバック廻送付用)		
2	1-1730	ヒューズ [°] ホルダ [°] -(メインヨウハイセンツキ)	1個	配線付(30A)		
3	1-0861	スイッチS6B45SBシ [°] ソウ35, 45SBカイツウ	1個	C. Eタイプ 廻送用		
4	1-0753	スイッチS1B, ライト, 25S, FCカイツウ	1個			
5	0-0950	イグニッションキー-ASSY (EW系)	1組			
6	0-1731	スロットルセンサー-(EW180, 140-3)	1本			
6	1-1748	スロットルセンサ1800, 1500. 3000rpm	1本	3000rpmカット		
7	1-1732	スイッチS33, ハ [°] キューム用C. (CO)N. D	1個			
8	1-0741	ヒューズ [°] ホルダ [°] -単体 (ヒューズ [°] ナシ)	1個	ハ [°] キューム用(30A)ヒューズ [°] 別		
8	1-0739	ヒューズ [°] 30A	1個	ヒューズ [°]		
9	1-0754	スイッチ:S2B. FC自走. 35-45S廻送	1個	C. Eタイプ 自走用		
9	1-1745	スイッチ(フ [°] ルタイプ [°] , ソウコウヨク) BSW	1個	C. E(OU)タイプ 走行用		
10	1-0728	タコメーター-30C, N	1個	25~30C. E(OU)		
10	1-0722	タコメーター-35C-40C. 40NT	1個	40C. E(O)		
10	1-0750	タコメーター-(Cタイプ [°] , ワイヤソー用)	1個	45C. E(O) 以上		
11	1-0748	モニター(LN用)	1台			
12	1-0029	蝶ボルト. 操作ハ [°] イフ M8*15LSUS	4個			
13	1-0020	ワッシャー-M8	5枚	C. EOUタイプ は3枚		
13	1-0035	ワッシャー-M10	2枚			
14	1-3011	ボルトM8*25L	5本	C. Eタイプ は5個. COUタイプ は3個		
14	1-3016	ボルトM10*25L P1. 25	2個	C. EOUタイプ		
15	1-0019	M8スプ [°] リング [°] ワッシャー	5個	C. Eタイプ 5個. COUタイプ 3個		
15	1-0034	M10スプ [°] リング [°] ワッシャー	2個	C. EOUタイプ のみ		
16	1-1336	シュト [°] ウハンドル(ジュシニギ [°] リタイプ [°])	1個	17含む		
17	1-1375	手動ハンドル樹脂握り単体	1個			
18	1-0840	タンクキャップ	1個			
19	1-1779	作業灯ハロゲンタイプ	1個			
19	1-3779	作業灯HIDタイプ (12V)	1個	HIDタイプ (オフション)		
20	1-0550	ハ [°] キュームモーター	1個			
21	1-1319	Bモーターモト [°] リホ-ス65φ530L. 40CU	1本	C. EUタイプ		
21	1-1395	Bモーターモト [°] リホ-ス65φ40DD. K. 40KT	1本	C. EOUタイプ		
22	1-1733	Bホ-ス38φ730L, 35S, 40C	1本			
23	1-1734	サトルバンド [°] 65A	1個			
24	1-0583	サトルバンド [°] 40A	1個			
25	1-1310	ハ [°] キュームタンクホ-ス19φ(320L)	1本			
26	91	チューブホ [°] ソフ [°] ASSY(標準)	1台			
27	891	水コック1/2"ステーツキ(3/8共通)	1台			
28	1-1304	ハ [°] キュームタンク, タンタイ(Uステ-タイプ [°])	1式			
29	33	ハ [°] キュームコックASSY. 新エンビ [°] カンタイプ [°]	1台			
30	1-1390	Bホ-ス25φ1350L, 25C, E0	1本	25~40C. E(OU) 共通		
30	1-1352	Bホ-ス25φ1250L, エンビ [°] カンツキ	1本	25~40C. E(OU) 共通		
30	1-0548	Bホ-ス25φ耐熱45S1850L	1本	45~60C. E(OU) 共通		
30	1-1353	Bホ-ス25φ耐熱1750Lエンビ [°] カン	1本	45~60C. E(OU) 共通		
30	1-1379	Bホ-ス25φ耐熱2000Lエンビ [°] カン	1本	70C(OU) 共通		
30	1-1358	Bホ-ス25φ耐熱2200Lエンビ [°] カン	1本	80C(OU) 共通		

F I G - 6 装 備 系 2

LN-25.80CE(O.U)614

No.	部品No.	部 品 名 称	使用数	適 用	御社価格	標準小売価格
31	1-0485	プレートカバー-リアステー(本体側)	1個			
32	1-0484	プレートカバー-ステー(ライトホントイカワ)	1個			
33	1-1691	プレートカバー-F本体側ステー	1個			
34	1-0839	操作ハンドル LN系全機種メッキ1300	2本			
35	1-0849	握り玉 (M8)	2個			
36	0-1811	チョークワイヤー EW180	1本			
37	1-0600	ヒローブロック UCFL204	2個	C. Eタイプ		
37	1-0601	ヒローブロック UCFL205	2個	C. EOUタイプ		
38	1-0021	ナット (M8)	2個	C. Eタイプ		
38	1-0036	ナット (M10)	5個	Cタイプ は3個 COUタイプ は5個		
39	1-1339	Bホース25φ650L, FCU, 40C電動カ	1本	25~40C. E (OU) 共通		
39	1-1351	Bホース25φ550L, エンピカソツキ	1本	25~40C. E (OU) 共通		
39	1-1391	Bホース25φ700L, 45C0	1本	45~80C. E (OU) 共通		
39	1-1354	Bホース25φ600L, エンピカソツキ	1本	45~80C. E (OU) 共通		
40	1-1317	チューブポンプ保護カバー-SUS	1個			
41	1-0830	ネリヨウタンクモレホウソツキ(大)	1枚	上部外板側		
41	1-0831	ネリヨウタンクモレホウソツキ(小)	1枚	燃料タンク側		
42	1-1318	バキューム-BOX40C. 25-30SQUヨウ	1個			
43	1-0295	ホースバンド (チューブポンプハインシュツ)	1個			
44	1-0001	アツプセツセムSM5*8L (クロメート)	50本	機種によって本数異なる。		
45	1-0195	タツプハインツ M5*16Lユニクロ	4本			
46	1-0004	タツプハインツ M5*10Lユニクロ	6本			
47	1-0854	パツチン錠 (大)	12個	機種によって本数異なる。		
48	1-1767	メーターハネ防振ゴム	1枚			
49	1-2046	ブレーカー15A	1個	1. 5Kw発電機用		
49	1-2047	ブレーカー30A	1個	2. 5Kw発電機用 (オフショ)		
50	1-3017	アツプセツセムSM5*15 (クロメート)	6個			
51	1-6017	ワツシャー(ゴム) 1T*10φ*5φ	6個			
52	1-0517	磁石フェライト50*30*7T	1個			
53	1-0298	ホースバンド, CY-1-45, Bホース38φ	2個			
54	1-0299	ホースバンド, CY-1-25, 19φホースヨウ	2個			
55	1-1702	後部外板, LN-25-40C	1枚	25~40C. E 共通		
55	1-1675	後部外板, LN-25-40CU	1枚	25~40C. E (U) 共通		
55	1-2011	後部外板, LN-25-40C0	1枚	25~40C. EOU 共通		
55	1-1563	後部外板, LN-25-40COUカハ	10枚	25~40C. EOU 共通		
55	1-1770	後部外板, LN-60C (U)	1枚	45~80C. (U) 共通		
55	1-2016	後部外板, LN-60C0 (U)	1枚	45~80C. EOU 共通		
56	1-1701	右外板LN-25-40C, HSTキョウツツ	1枚	25~40C. E (O) 共通		
56	1-1676	右外板LN-25-40C (O, U)	1枚	25~40C. EOU 共通		
56	1-1774	右外板, LN-60C (O, U)	1枚	45~60C. (OU) 共通		
56	1-1271	右外板, LN-70C (O, U)	1枚	70~80C. (OU) 共通		
57	1-1673	前外板, LN-25-40C (O)	1枚	25~40C. E (O) 共通		
57	1-9999	前外板, LN-25-40C (O)	1	25~40C. E (O) 共通. 電動ハンドル用		
57	1-1772	前外板, LN-60C (O, U)	1枚	45~60C. EOU 共通		
57	1-1800	前外板LN-60C (O, U) 電動ハンドル	1枚	45~60C. EOU 共通. 電動ハンドル用		

