

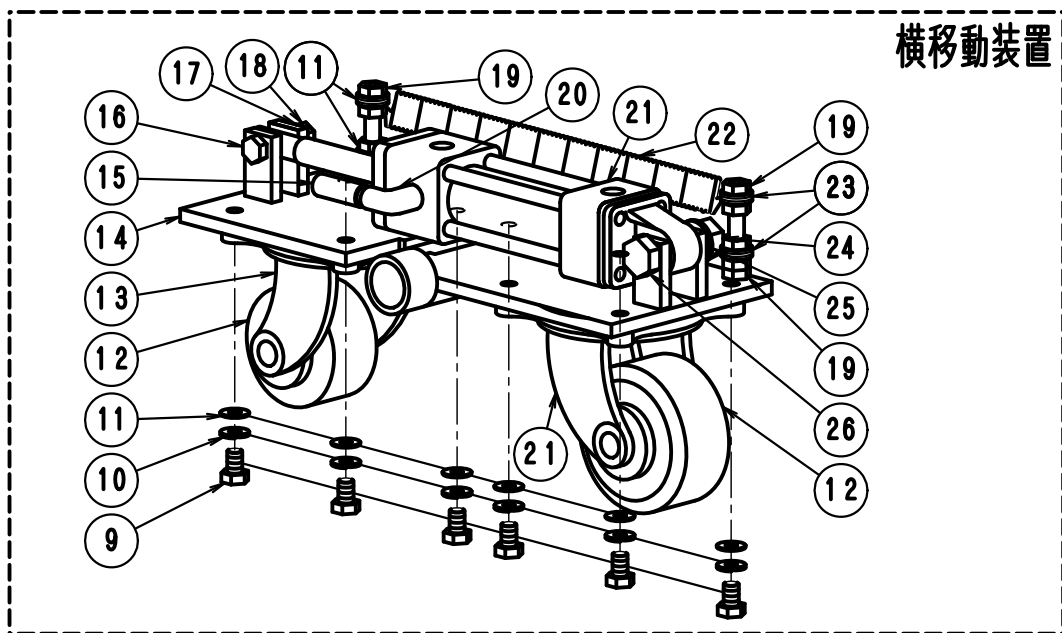

- 1
- 2
- 3
- 4
- 5
- 6
- 7



No.	部品No.	部 品 名 称	使用数	適 用	御社価格	標準小売価格
1	1-0849	握り玉 (M8)	1個			
2	1-1531	ユヅ, P, ユヅスイッチ取付板ソリノイト	1個			
3	1-1515	ユヅ, P, ユヅスイッチ, ソリノイト タイプ	1個			
4	90	油圧パッケージ 1ccソリノイト スwitch付	1台			
5	1-1742	油圧金具90° 1/4" (Oリング)	1個			
6	1-1851	油圧ホース高圧2200L ワイヤソ-T, E用	1本			
7	1-1852	油圧ホース低圧2200L ワイヤソ-T, E用	1本			
8	1-0790	B-コート + ミック 1.30N. Cタイプ 500L	1本	+500L		
9	1-3083	ホルトM10*25L	4本			
10	1-0034	M10スプリング ワッシャー	4個			
11	1-0035	ワッシャー-M10	12枚			
12	1-0676	車輪 100X50 (ウレタンキャスターヨウ)	2個			
13	1-0696	車輪キャスター付き (100*50)	2個	N020含む		
14	1-4000	横移動キャスター取付板セット	1枚			
15	1-1852	油圧ホース低圧2200L ワイヤソ-T, E用	1本			
16	1-1129	ホルトM10*45L (SUS)	1個			
17	1-1014	M10スプリング ワッシャー (SUS)	1個			
18	1-1130	ナットM10 (SUS)	1個			
19	1-0036	ナット (M10) ユニクロ	8個			
20	1-1726	油圧金具 90° 1/4"	1個			
21	1-0897	油圧シリンダ - 32φ Yタイプ ヨウ	1本			
22	1-0864	ハネ横移動リターン. 114L	1個			
23	1-0035	ワッシャー-M10	12枚			
24	1-1007	ナットM16 (SUS)	1個			
25	1-1008	プレート カバー-Nウエ18" (ファイバーセイ)	1個			
26	1-1127	ホルトM16*60L (SUS)	1本			