

◀クライム 新型ワイヤーソーマシン

イスズディーゼルエンジン搭載

自走・回走・横移動装置装備 K-WAC-04



ワンタッチステー収納

2T標準車で搬送可能!



有線リモコンシステム、両面シープ標準 特許取得済

寸法図

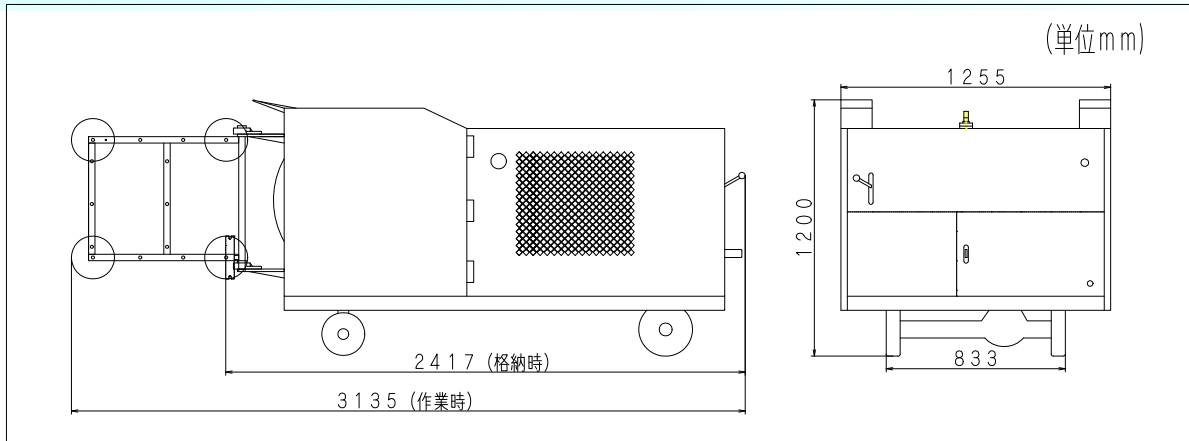

特徴

- 有線式リモートコントロールシステムで機械本体から離れて操作できます。
- ディーゼルエンジン搭載でランニングコストを低減できます。
- 油圧横移動装置、自走廻送装置を内蔵しておりますので、セッティング、格納作業が容易です。
- 駆動系にトルクコンバーターを使用しておりますので、リモート操作でエンジンの始動、停止、回転の制御が容易にできます。
- 2段変速ミッションを搭載しておりますので、広いワイヤー速度が得られます。(0～30m/s)
- トルクコンバーター、ダンパープーリーの使用でエンジンのトルク変動を吸収する為に緩やかに起動でき、ワイヤー振動を吸収する為に、ワイヤーの切断を防止できます。
- ワイヤーソーレールは従来タイプと共通です。

標準附属品：ワイヤーソーレール*2 (アルミ製、2.45m) アイドラーシーブ*8 両面シーブ仕様
横移動装置 (前方) 一式、防護板 (ワイヤーソー本体用)

★オプションには横移動装置 (後方)、ステンレス製外板、低速タイプ (水中切断専用) がございます。

★注意：従来の1800ccタイプとは使用特性が異なります。

仕様	型式	K-WAC-04
全長	格納時	2417mm
	作業時	3135mm
全幅		1255mm
全高		1100mm
重量		1140Kgf
エンジン		いすゞ4LE-2
エンジン型式		4サイクル直列直接燃料噴射式水冷頭状弁
排気量		2179cc
機関定格出力		32.2Kw/2300min ⁻¹ (43.8Ps/2300min ⁻¹)
燃料タンク容量		49L
駆動ホイール径		800mm
ワイヤー速度		0～30m/s (標準タイプ)、0～21.5m/s (水中専用タイプ)
ワイヤー張力		0～250Kgf (標準タイプ)、0～350Kgf (水中専用タイプ)
走行方式		無段変速、廻送付き
操作方式		有線コントロールシステム
有線ケーブル長		15m